

... seit 1976
Rothlehner
Arbeitsbühnen

HA20 E HA20 E PRO



STEIGERN SIE IHRE PRODUKTIVITÄT

- > Schwingachse und Allradlenkung für mehr Agilität (PRO-Modell)
- > Haulotte Extra Reach : Ladekapazität und zwei Zusatzgewichte bis 350 kg (3 Personen) und einen Schrägstand bis zu 6°

JEDERZEIT UND ÜBERALL EMISSIONSFREI EINSATZBEREIT

- > Vollelektrischer Antrieb
- > Geräuschloser und sauberer Betrieb
- > Vielseitiger Einsatz: drinnen und draußen auf allen Arten von Baustellen

VERLÄNGERN SIE IHRE ARBEITSZYKLEN

- > Mehr als ein Tag gesicherte Nutzungsdauer im rein elektrischen Betrieb
- > Vielfältige und schnelle Ladelösungen für alle Baustellensituationen
- > Schnelles Aufladen dank abnehmbarem Range Extender (Option kompatibel mit anderen PULSEO Geräten)

SICHER ARBEITEN

- > Haulotte Activ'Shield Bar: Anti-Crushing-System (Standard-PRO-Modell)
- > Haulotte Activ'Lighting System: Be- und Entladen der Maschine bei schlechten Sichtverhältnissen (Standard modell PRO)
- > Transportgriff zur Gewährleistung der Sicherheit des Bedieners beim Be- und Entladen (optional)



HA20 E HA20 E PRO

ELEKTRISCHE GELENKBÜHNEN

TECHNISCHE EIGENSCHAFTEN

	HA20 E	HA20 E PRO
Arbeitshöhe	20.5 m	
Plattformhöhe	18.5 m	
Maximale Reichweite	11.9 m	
Gelenkpunkt	8.5 m	
Maximale Tragfähigkeit	250 kg - option 350 kg	
A Länge	8.6 m	
B Breite	2.43 m	
C Höhe im eingefahrenen Zustand	2.47 m	
D Radstand	2.5 m	
E Bodenhöhe	30 cm	
F x G Plattformabmessung	1.8 x 0.8 m (Option 2.40 x 0.9 m)	
H Transportlänge	6.16 m	
I Transporthöhe	2,98 m	
Seitlicher Überhang	42 cm	
Neigungsmesser	4° - option 6°	
Proportionale Fahrgeschwindigkeit	0.5 - 5 km/h	
Maximale Windgeschwindigkeit	45 km/h	
Maximale Steigfähigkeit	40 %	
Wenderadius - außen	5,2 m	3.7 m
Gesamtgewicht	9 790 kg	9 940 kg
Batterien	72 V - 390 Ah (C20)	

Bestimmte Optionen erhöhen das Gewicht der Maschine.

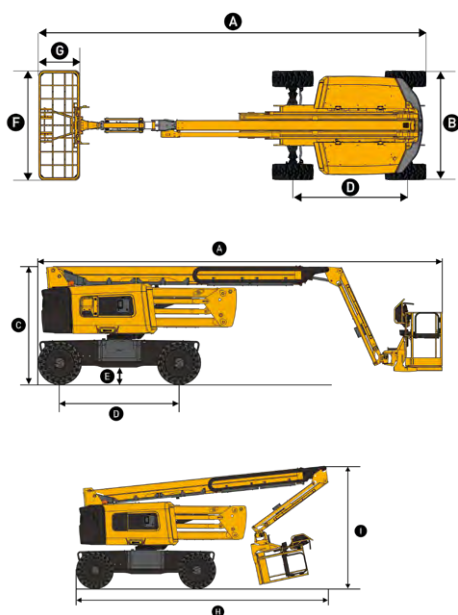

STANDARD AUSSTATTUNG

- > Haulotte Activ'Screen
- > Haulotte Activ'Shield Bar (nur PRO-Modell)
- > Haulotte Activ'Lighting System (nur PRO-Modell)
- > Haulotte Activ'Energy Management: Intelligentes Batteriemanagementsystem
- > Pack Batterien AGM 72V - 390Ah
- > Modularer Korb 1,8 x 0,8 m
- > Proportionale und simultane Bewegungen
- > Pendelachse (nur PRO-Modell)
- > 4-Rad-Antrieb und 2-Rad-Lenkung (Standardmodell E)
- > 4-Rad-Antrieb und 4-Rad-Lenkung (Standardmodell PRO)
- > Nicht kontinuierliche 355°-Revolverdrehung
- > Orientierungshilfe für den Antrieb
- > Rundumkennleuchte
- > Universeller Telematikanschluss
- > Schutzkappe Range Extender

OPTIONEN UND ZUBEHÖR

- > Haulotte Extra Reach
- > FASTN, aktive und universelle Verankerung
- > REX 5.2 kW - Stufe 5 (+ 250 kg)
- > Beschleunigte Ladung 380V
- > Wartungsfreie Lithium-Ion-Batterie
- > Tragegriff
- > Großer Korb 2,44 x 0,91 m
- > Schwingtüre
- > Arbeitsscheinwerfer
- > Glashalterungs-Paket
- > Röhrenhalterungs-Paket
- > USB-Anschluss
- > 360°-Endlosdrehung des Oberwagens (nur PRO-Modell)
- > Reifen - nicht-markierend
- > Kit feindliche Umgebung
- > Kit für kalte Umgebungen
- > Biologisch abbaubares Hydrauliköl
- > FI - Schutzschalter
- > Sherpal-Telematikabonnement
- > User Drive Assist

