

## HA26 RTJ PRO



### LEISTUNG & PRODUKTIVITÄT

- > Sehr guter Arbeitsbereich
- > Vertikales Heben – der Korb bleibt parallel zur Wand
- > Hervorragende Geländegängigkeit
- > Ladekapazität des Arbeitskorbs 250 kg
- > Zwei Lastbereiche 250 - 350 kg (optional)

### SICHERHEIT UND KOMFORT

- > Schnelle, proportionale und simultane Bewegungen
- > Haulotte Activ'Lighting System für sicheres Auf- und Abladen
- > Haulotte Activ'Shield Bar 2.0

### REDUZIERTER WARTUNGS- UND BETRIEBSKOSTEN

- > Haulotte Activ'Screen (On-board Diagnose Tool)
- > Haulotte Stop Emissions System: Motor-Start-Stopp-Automatik
- > Leichter Zugang zu allen Komponenten
- > Großer, modularer Arbeitskorb. Einfach und schnell reparierbar

# HA26 RTJ PRO

## GELÄNDEGÄNGIGE GELENKARBEITSBÜHNEN

### TECHNISCHE DATEN

#### HA26 RTJ PRO

Arbeitshöhe	26.4 m
Plattformhöhe	24.4 m
Maximale Reichweite	17.5 m
Gelenkpunkt	9.3 m
Maximale Tragfähigkeit	250 kg (2 pers.) - option 350 kg
<b>F</b> x <b>G</b> Plattformabmessung	2.44 x 0.91 m
<b>A</b> Länge in Grundstellung	11.8 m
<b>B</b> Breite	2.48 m
<b>C</b> Höhe im eingefahrenen Zustand	2.97 m
<b>H</b> Transportlänge	9.4 m
Transporthöhe	2.98 m
Plattformschwenkbereich	180 °
Vertikaler Schwenkbereich Korbarm	133° (- 65° / + 68°)
Schwenkbereich des Oberwagens	360° continuous
Überhang	0.76 m
<b>D</b> Radstand	2.8 m
Bodenfreiheit	48 cm
Schrägstand	4 °
Fahrgeschwindigkeit	5 km/h
Maximale Windgeschwindigkeit	45 km/h
Maximale Steigfähigkeit	45 %
Wenderadius - außen	4.35 m
Geländebereifung aus Vollmaterial	1 025 x 365 mm
Motor	Kohler 36.5 kW (Stage 5), Perkins 36.5 kW (LRC), Kubota 36.5 kW (China 4)
Gesamtgewicht	15 500 kg

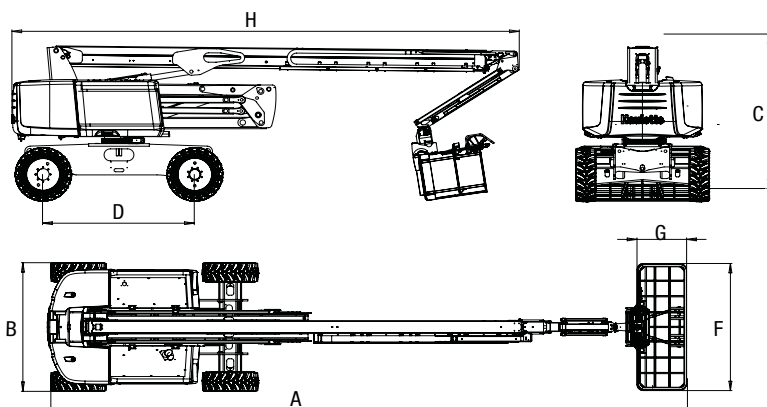

### STANDARD AUSSTATTUNG

- > Haulotte Activ'Screen: Integriertes Diagnosesystem mit Farbdisplay im unteren Bedienpult
- > Haulotte Activ'Shield Bar 2.0
- > Haulotte Activ'Lighting System zum sicheren Auf- und Abladen
- > Haulotte Stop Emission System: Motor-Start-Stopp-Automatik
- > Universeller Telematikanschluss
- > 4-Rad-Antrieb, 4-Rad-Lenkung
- > Pendelvorderachse
- > 4 simultane Bewegungen
- > Automatische Differentialsperre
- > Schutzabdeckung am oberen Bedienpult
- > Werkzeugablage
- > Großer, modularer Haulotte Arbeitskorb 2.44 m x 0.91 m
- > Fallschutzbügel
- > Stromanschluss 110 / 230 V
- > Ausschwenkbarer Motor
- > Akustischer und optischer Alarm bei Schrägstand und Überlast
- > Rundum-Signalleuchte
- > Akustisches Fahrsignal
- > Elektrische Pumpensystem und Notabsenkung
- > 12 V Start-Batterie
- > Motorvorglüung mit Kontrollleuchte
- > Anzeige für niedrigen Kraftstoffstand im oberen und unteren Bedienpult

### OPTIONEN UND ZUBEHÖR

- > Abriebsfreie Reifen
- > Doppelte Ladekapazität 250 - 350 kg (begrenzt)
- > Windfest bis 60 km/h Windgeschwindigkeit
- > Steckdose im Arbeitskorb
- > Druckluftanschluss im Arbeitskorb
- > Zugang zum Arbeitskorb über Schwingtüre
- > Hydraulikgenerator 3.5 kW oder 6.5 kW
- > Biologisch abbaubares Hydrauliköl
- > Hydraulikölkühler
- > Kit für kalte Umgebung - 20°C / - 25°C
- > Röhrenhalterungs-Paket
- > Glashalterungs-Paket
- > Arbeitsscheinwerfer
- > Batterie-Schutzschalter

