

## HA32 RTJ PRO



### LEISTUNGSFÄHIG UND BENUTZERFREUNDLICH

- > Uneingeschränkter Arbeitsbereich mit einer maximalen horizontalen Reichweite von 21.60 m
- > Unübertroffene Einsatzflexibilität
- > Ausgezeichnete Fahreigenschaften auf schwierigem Gelände: 4-Radantrieb und -lenkung, Pendelachse
- > Ausgezeichnete Ausfahrzeit auf volle Höhe in 95 Sekunden dank voll proportionaler Steuerung und simultanen Auslegerfunktionen

### OPTIMIERTE WARTUNGSFÄHIGKEIT

- > Exklusiver und modular gestalteter Arbeitskorb, schnell und einfach zu reparieren
- > Leichter Zugang zu allen Komponenten
- > Selbstdiagnose-Tool im unteren Bedienpult

### BESTES SICHERHEITSGEFÜHL

- > Haulotte Activ'Shield Bar 2.0
- > Extrem solider Ausleger



# HA32 RTJ PRO

## GELENKARBEITSBÜHNEN

### TECHNISCHE EIGENSCHAFTEN

#### HA32 RTJ PRO

Arbeitshöhe	31.8 m
Plattformhöhe	29.8 m
Maximale Reichweite	21.6 m
Gelenkpunkt	11.35 m
Bei Arbeiten "unter Tage" einsetzbar	5.5 m
Maximale Tragfähigkeit	250 kg (2 pers.)
<b>F</b> x <b>G</b> Plattformabmessung	2.44 x 0.91 m
<b>A</b> Länge in Grundstellung	11.7 m
<b>B</b> Breite	2.53 m
<b>H</b> Transportlänge	8.9 m
Transporthöhe	3.75 m
Breite - mit ausgefahrenen Achsen	3.3 m
<b>C</b> Höhe im eingefahrenen Zustand	2.8 m
Vertikaler Schwenkbereich Korbarm	140° (+ 70° / - 70°)
Plattformschwenkbereich	180° (+ 90° / - 90°)
Schwenkbereich des Oberwagens	360° continuous
Überhang	3.3 m
<b>D</b> Radstand	3.5 m
<b>E</b> Bodenfreiheit	38 cm
Schrägstand	5°
Fahrgeschwindigkeit	0.5 - 5 km/h
Maximale Windgeschwindigkeit	60 km/h
Maximale Steigfähigkeit	40 %
Reifen - schaumgefüllt	445 / 65-22.5
Wenderadius - außen erweiterte Achsen	5.74 m
Motor	Deutz, 55 kW, Turbo (Stage 5 in EU) ; Perkins, 62.5 kW, Turbo (Stage 3A in NRC)
Gesamtgewicht	20 100 kg

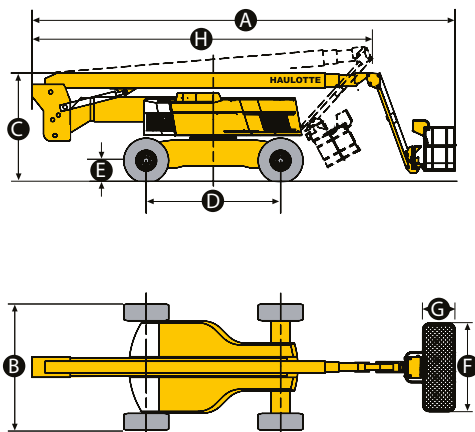

## STANDARD AUSSTATTUNG

- > Haulotte Activ'Shield Bar 2.0
- > Universeller Telematikanschluss
- > Allradlenkung und Antrieb
- > Die Pendelachse vorne verbessert die Stabilität auf unebenem Untergrund
- > 2 ausschiebende Achsen
- > Proportionale Steuerungen verbessern den Komfort und die Sicherheit
- > 4 simultane Bewegungen für maximale Produktivität
- > Differentialsperren verbessern die Geländegängigkeit
- > Schutzabdeckung des oberen Bedienpult und Werkzeugablage aus solidem Kunststoffmaterial
- > Modular aufgebauter, großer Arbeitskorb mit Fallschutzbügel
- > 110V / 220 V Stromanschluss in der Arbeitsbühne (Steckdose im Arbeitskorb)
- > Arbeitskorbkompensation  $\pm 10^\circ$
- > Einfache Wartung durch ausschwenkbaren Motor
- > Akustischer und optischer Alarm bei Schrägstand und Überlast
- > Rundumleuchte
- > Akustisches Fahrsignal
- > Betriebsstundenzähler
- > Elektrisches Pumpensystem zur Notabsenkung
- > 12 V Batterie / elektrisches Überwachungssystem
- > Motorvorglühlung mit Kontrollleuchte
- > Anzeige niedriger Kraftstoffstand (oberes Pult)
- > Verzurr- und Kranösen

## OPTIONEN UND ZUBEHÖR

- > Druckluftanschluß im Korb
- > Zugang zum Arbeitskorb über Schwingtüre
- > Borgeigener 3.5 kW Hydraulikgenerator
- > Biologisch abbaubares Hydrauliköl
- > Hydraulikölkühler
- > Hydrauliköltank und System für warme Länder
- > Abschließbarer Dieseltankdeckel
- > Kit für kalte Umgebung
- > Röhrenhalterungs-Paket
- > Glashalterungs-Paket
- > Automatisches Überdrehzahlflüssigkeitsventil (elektrisches Einwegventil, Flammensperre, Funkenflugschutz)
- > Arbeitsscheinwerfer mit 55 W für Arbeitsbühne

