

## HA41 RTJ PRO



### LEISTUNGSFÄHIG UND BENUTZERFREUNDLICH

- > Ausgezeichnete Fahreigenschaften auf schwierigem Gelände: 4-Radantrieb und -lenkung, Pendelachse
- > Bis zu 4 gleichzeitige, proportionale Bewegungen
- > Der kleinste Wendekreis auf dem Markt
- > Permanente Reichweitenüberwachung

### OPTIMIERTE WARTUNGSFÄHIGKEIT

- > Exklusiver modular aufgebauter Arbeitskorb, einfach und schnell zu reparieren
- > Leichter Zugang zu allen Komponenten
- > Selbstdiagnose-Tool im unteren Bedienpult

### BESTES SICHERHEITSGEFÜHL

- > Haulotte Activ' Shield Bar 2.0

## GELENKARBEITSBÜHNEN

### TECHNISCHE EIGENSCHAFTEN

#### HA41 RTJ PRO 4WD / 4WS

Arbeitshöhe	41.5 m
Plattformhöhe	39.5 m
Maximale Reichweite	20.1 m
Gelenkpunkt	17.5 m
Bei Arbeiten "unter Tage" einsetzbar	1.5 m
Maximale Tragfähigkeit	230 kg (2 pers.)
<b>F</b> x <b>G</b> Plattformabmessung	2.44 x 0.91 m
<b>H</b> Länge in Grundstellung	13.1 m
<b>A</b> Transportlänge	11 m
<b>B</b> Breite	2.53 m
Breite - mit ausgefahrenen Achsen	3.3 m
<b>C</b> Höhe im eingefahrenen Zustand	2.99 m
<b>J</b> Transporthöhe	3.73 m
Vertikaler Schwenkbereich Korbarm	140° (+ 70° / - 70°)
Plattformschwenkbereich	180° (+ 90° / - 90°)
Schwenkbereich des Oberwagens	360° continuous
Überhang	3.88 m
<b>D</b> Radstand	3.5 m
<b>E</b> Bodenfreiheit	38 cm
Schrägstand	4°
Maximale Windgeschwindigkeit	45 km/h
Maximale Steigfähigkeit	40 %
Wenderadius - außen erweiterte Achsen	5.74 m
Reifen - schaumgefüllt	445 / 65 - 22.5
Motor	Deutz, 55 kW, Turbo (Stage 5 in EU) - Perkins, 62.5 kW, Turbo (Stage 3A in NRC)
Gesamtgewicht	23 900 kg

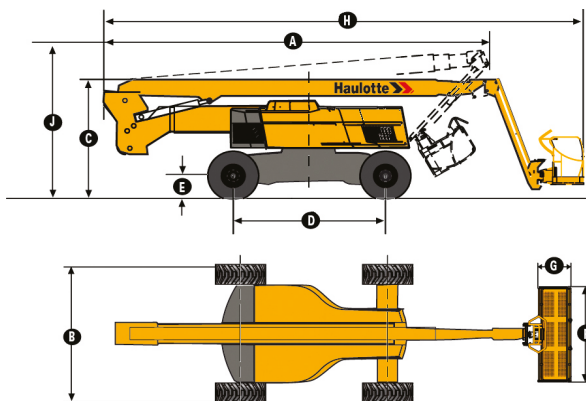

### STANDARD AUSSTATTUNG

- > Haulotte ActivShield Bar 2.0
- > Universeller Telematikanschluss
- > 4-Radantrieb und -lenkung
- > Die Pendelachse vorne verbessert die Stabilität auf unebenem Untergrund
- > 2 ausschiebbare Achsen
- > Proportionale Steuerungen verbessern den Komfort und die Sicherheit
- > 4 simultane Bewegungen für maximale Produktivität
- > Differentialsperren verbessern die Geländegängigkeit
- > Schutzabdeckung des oberen Bedienpults und Werkzeugablagen aus sehr solidem Kunststoff
- > Gängige modular aufgebaute große Arbeitsbühne mit Fallschutzbügel
- > Arbeitskorbkompensation  $\pm 10^\circ$
- > 110 V / 220 V Stromanschluss in der Arbeitsbühne (Steckdose im Arbeitskorb)
- > Einfache Wartung durch ausschwenkbaren Motor
- > Akustischer und optischer Alarm bei Schrägstand und Überlast
- > Warnleuchte
- > Akustisches Fahrsignal
- > Notablass vom Arbeitskorb durch elektrische Notpumpe gewährleistet
- > 12 V Batterie
- > Motorvorglüung mit Kontrollleuchte
- > Anzeige niedriger Kraftstoffstand (oberes Bedienpult)
- > Abschlepphaken
- > Hydrostatische Kraftübertragung

### OPTIONEN UND ZUBEHÖR

- > Druckluftanschluss im Arbeitskorb
- > Zugang zum Arbeitskorb über Schwingtüre
- > Bordeigener 3.5 kW Hydraulikgenerator
- > Biologisch abbaubares Hydrauliköl
- > Hydraulikölkühler
- > Abschließbarer Dieseltankdeckel
- > Hydrauliköltank und System für warme Länder
- > Kit für kalte Umgebung
- > Röhrenhalterungs-Paket
- > Glashalterungs-Paket
- > Automatisches Überdrehzahlluftabsperrentil (elektrisches Einwegventil, Flammensperre, Funkenflugschutz)
- > Arbeitsscheinwerfer mit 55 W für Arbeitskorb

